



JLUCY
R I S E & S H I N E

제이루시 C.I 규정집



JLUCY
RISE & SHINE

2022.08.16



제이루시 C.I 메뉴얼 관리지침 및 구성

본 메뉴얼은 '제이루시'의 C.I에 대한 개발 의도와 응용 아이템 전개를 예시한 관리지침서입니다.

제이루시의 브랜드 확립과 이미지를 통일적으로 창출하기 위해서는 본 메뉴얼의 세부사항을 준수하여 정확하게 적용하고 지속적으로 관리하여야 한다.

1. '제이루시'의 브랜드의 이미지를 대내외적으로 일관되게 구축하기 위해서는 메뉴얼의 각 규정이 엄격히 준수되어야 한다. 따라서 내용 일부 또는 전체를 임의로 수정하여 사용해서는 안 된다.
2. 본 메뉴얼은 '제이루시'의 저작물이므로 외부로 유출하거나 복제할 수 없다. 단, 허가가 난 경우 원본이 아닌 압축본이나, 샘플본으로 일부 페이지만 전달이 가능하며 제작 완료와 동시에 회수되어야 한다.
3. 본 메뉴얼은 활용 지침을 규정한 해설서이므로 제작 시 디자인팀 혹은 홍보팀에서 제공한 파일로 활용해야 한다.
4. 설치물에 관한 재질이나 규격의 변화는 추후 사항에 따라 협의 변경이 되어질 수 있으며, 대표이사의 승인에 따라 결정될 수 있다.
5. 본 메뉴얼의 내용은 메뉴얼 적용 시점의 변화에 대응하여 필요하다고 인정될 경우, 보완할 수 있으며, 이 경우에는 대표이사과 디자인팀 및 홍보팀의 면밀한 연구, 검토를 거쳐 결정된다.

발행일 : 2022. 06. 07

발행처 : 제이루시 디자인팀

관리처 : 제이루시



JLUCY IDENTITY GUIDELINES

Basic System

- B.S 1-01 심볼마크
- B.S 1-02 심볼마크 작도법
- B.S 1-03 심볼마크 공간규정 / 최소사용규정

- B.S 2-01 영문 시그니처
- B.S 2-02 국문 시그니처

- B.S 3-01 컬러 시스템
- B.S 3-02 컬러 활용규정
- B.S 3-03 사용금지규정

- B.S 4-01 영문지정서체
- B.S 4-02 국문지정서체

- B.S 5-01 슬로건



Sybol Mark

심볼마크는 제이루시를 대표하는 상징적인 이미지로써, 본 가이드 메뉴얼에 따라 정확하게 사용하여야 한다.

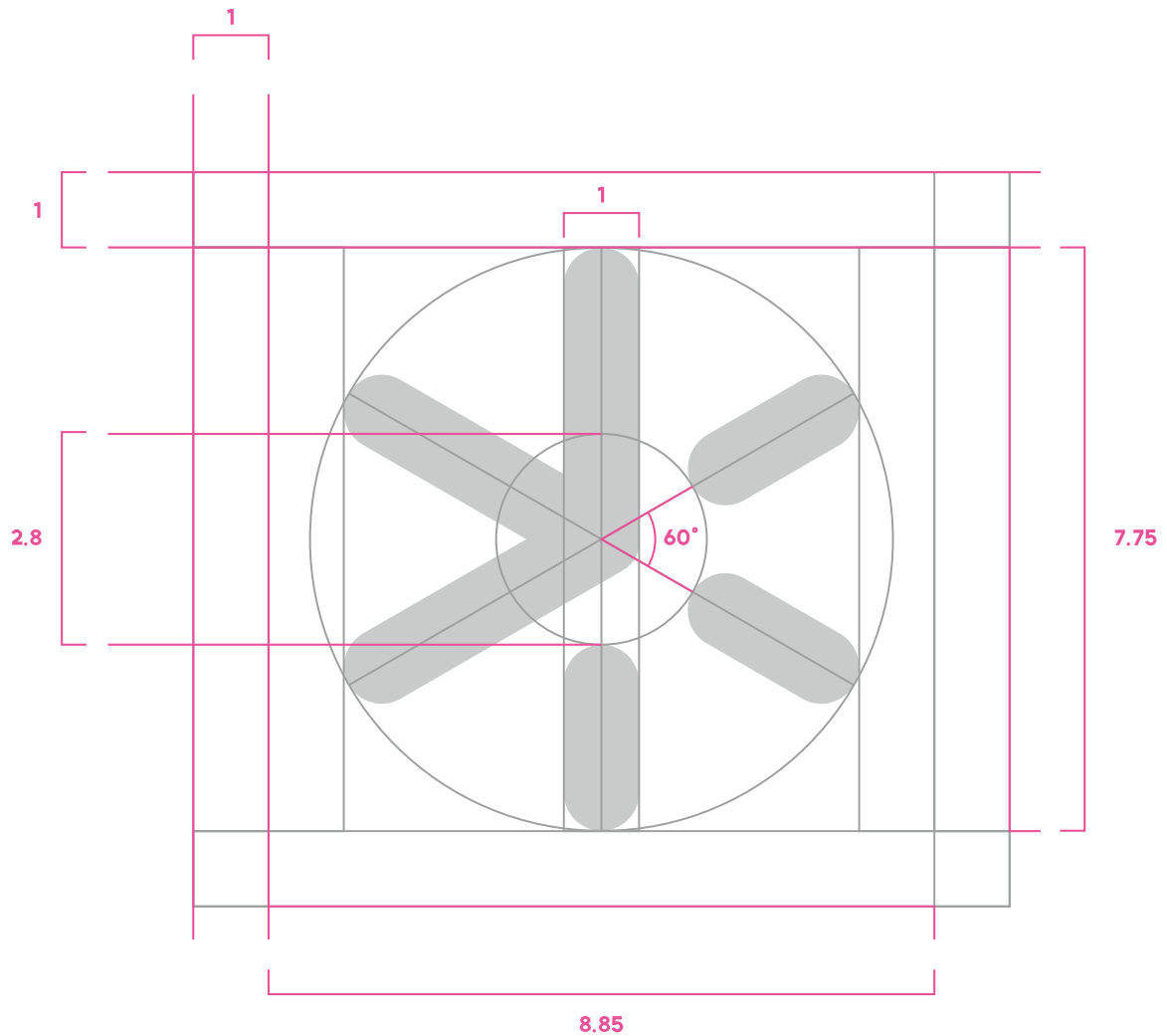

Sybol Mark Grid

황금비율로 작도된 심볼마크는 제이루시를 대표하는 가장 중요한 요소이므로, 일관된 이미지를 위해 사용상 철저한 관리가 필요하며 임의로 작도하여 워드마크의 이미지를 손상시키는 경우가 없어야 한다. 그러므로 심볼마크를 사용할 때는 가이드라인에 맞게 작도하거나, 메뉴얼에 있는 원본을 폭과 높이값의 비율을 고정시키고 사용하여야 한다.

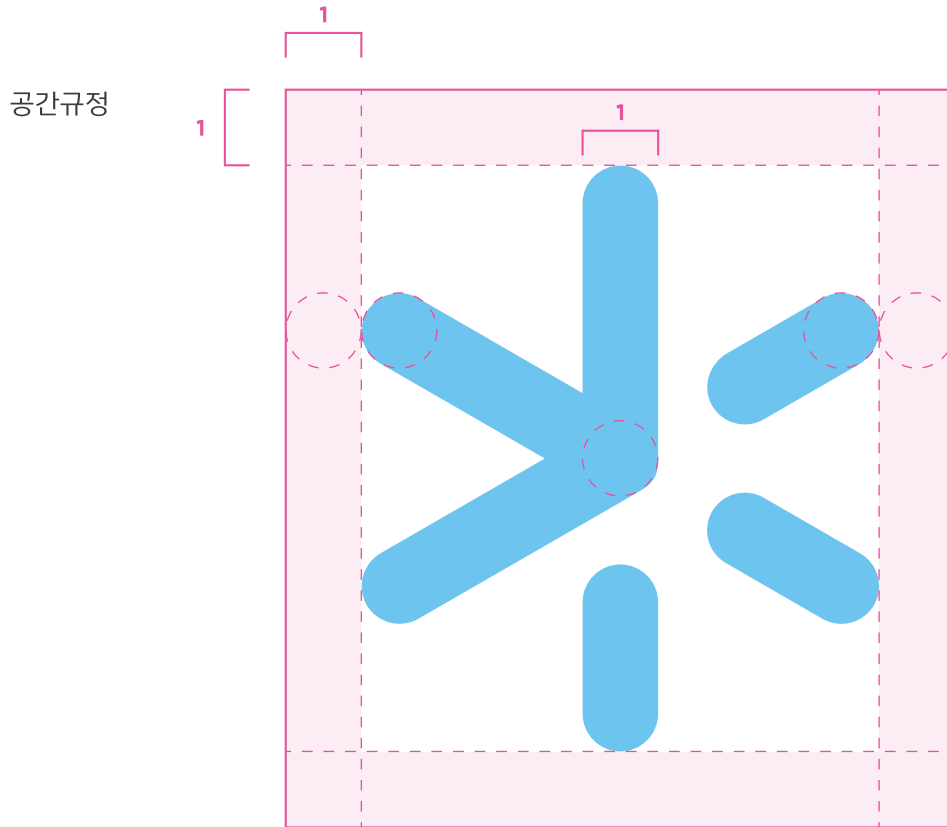

최소사용규정



심볼마크 사용시 가독성과 심미성을 고려하여 세로 7mm 미만일 경우에는 사용하지 않는 것을 원칙으로 한다.

Sybol Mark Clear Space / Minimum Size Usage

심볼마크는 주변의 다른 요소와의 독립성을 확보하는 것이 매우 중요하다. 공간규정은 독립성을 확보하기 위한 최소치를 규정한 것으로 이 범위 내에 어떠한 요소도 들어올 수 없다.

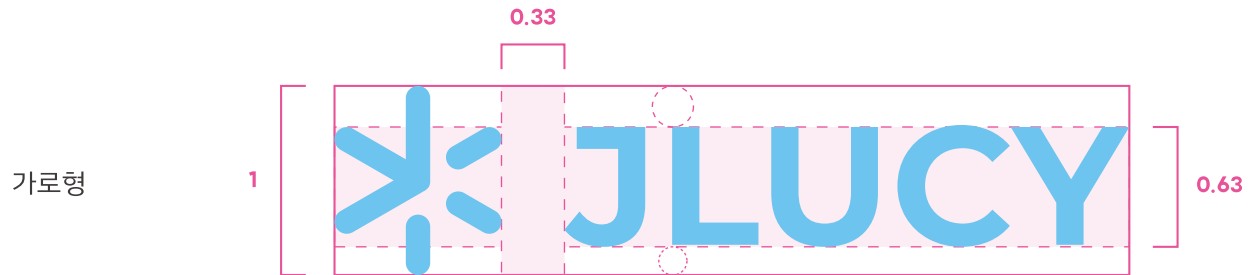

세로형

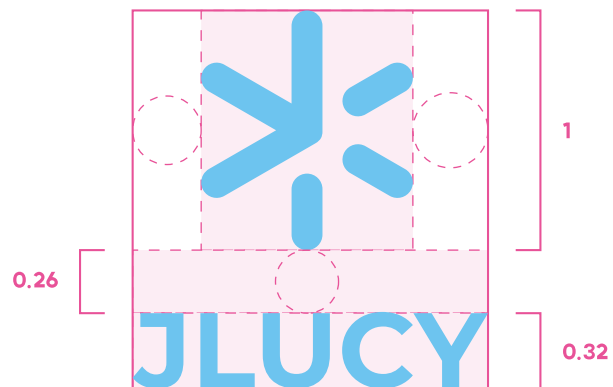

English Signature

심볼마크와 영문로고 조합은 제이루시의 아이덴티티를 표출하는 모든 시각 커뮤니케이션의 대표 상징이다. 그러므로 본 메뉴얼에 제시된 가로형, 세로형 외의 조합 배치는 사용할 수 없으며, 사용시 메뉴얼의 원본의 비율을 지키며 사용하여야 한다.

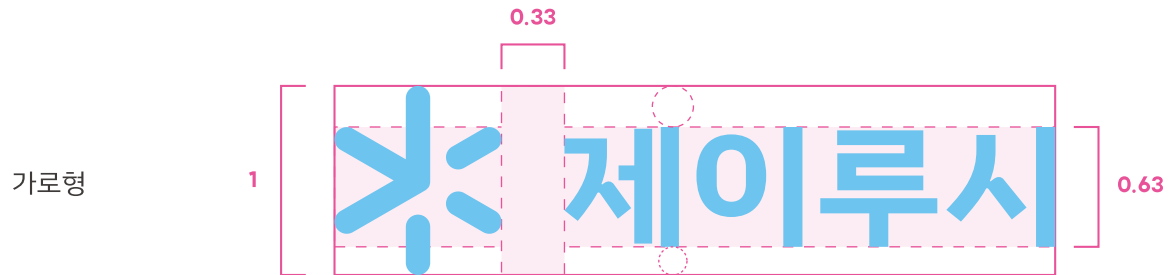

세로형

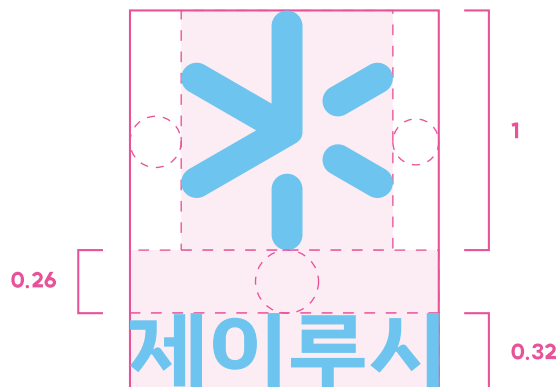

KOREAN Signature

심볼마크와 국문로고 조합은 제이루시의 아이덴티티를 표출하는 모든 시각 커뮤니케이션의 대표 상징이다. 그러므로 본 메뉴얼에 제시된 가로형, 세로형 외의 조합 배치는 사용할 수 없으며, 사용시 메뉴얼의 원본의 비율을 지키며 사용하여야 한다.

MAIN COLOR

Process Color	RGB Color	Hex Code	PANTONE
C 55	R 31	#1fb5ff	298 CP
M 4	G 181		
Y 0	B 255		
K 0			

SUB COLOR

Process Color	RGB Color	Hex Code	PANTONE
C 93	R 40	#284798	286 CP
M 77	G 71		
Y 0	B 152		
K 0			

SUB COLOR

Process Color	RGB Color	Hex Code	PANTONE
C 100	R 31	#1f2f63	295 CP
M 88	G 47		
Y 33	B 99		
K 24			

Color System

제이루시의 전용 색상은 차별화 시키는 또 하나의 중요한 수단이므로 지정된 색상을 통일성 있게 지속적으로 정확하게 사용하는 것이 중요하다. 전용 색상의 표현은 CMYK 4도 프로세스 컬러 사용을 원칙으로 하나 적용되는 매체에 따라 별색을 사용할 수 있다. 서브컬러 같은 경우는 최대한 사용을 피하는게 맞으나, 제작물의 통일성 및 심미성을 고려해 사용할 수 있다. 제작 시 의문사항이 있을 때에는 반드시 디자인팀과 협의하여야 한다.

Black & White

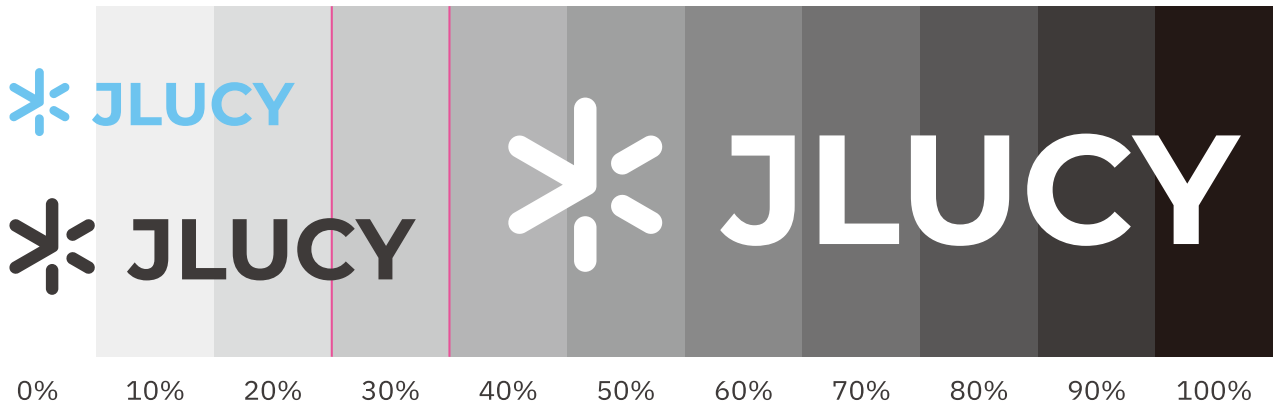

- *Black 40% 이상의 명도부터는 White 컬러 사용을 원칙으로 한다.
- *Black 20% 이하의 명도부터는 메인 컬러 사용 가능하다.
- *제이루시 로고의 무채색은 흰색과 K90%를 기준으로 한다.

Color Background



- *채도 20% 이상은 무채색 컬러를 사용하는 것을 원칙으로 한다.
- *원색 외 혼합색상도 동일하게 적용한다.

Sub Color Background



- *서브컬러의 바탕인경우는 메인컬러 사용을 허가한다.

Color Variation

기본적으로 메인컬러를 사용하는 것을 원칙으로 하나, 위의 예시와 같이 다양한 배경색상에 응용할 수 있다. 단, 어떠한 배경색상에도 항상 명확하게 표현되어야 하며, 위의 예시에 포함되지 않은 경우에는 명도, 채도, 색상 등을 고려하여 가장 유사한 예시를 적용시키며 특수한 상황이 생길 때에는 반드시 디자인팀과 협의 후 사용해야 한다.

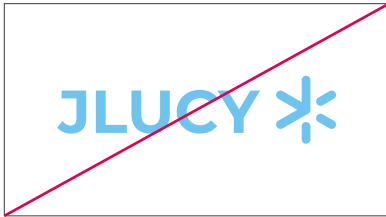

시그니처타입조합 순서를 변경한 경우

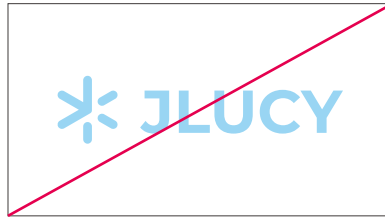

임의로 투명도를 적용한 경우

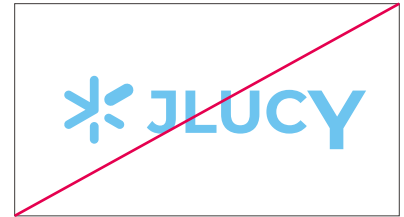

구성요소의 크기를 변형한 경우

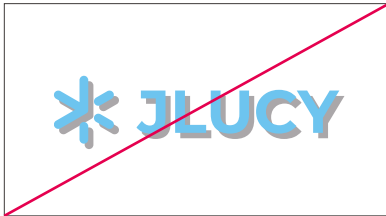

그림자를 적용한 경우

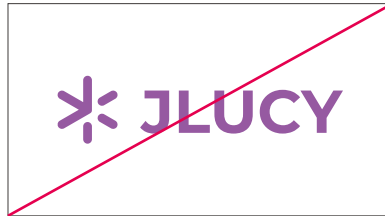

지정색 이외에 다른색을 사용한 경우



기울여서 사용한 경우

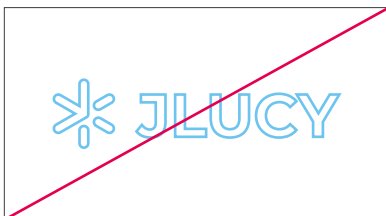

테두리 형태로 사용한 경우

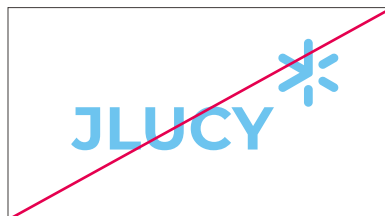

규정이외의 조합을 사용한 경우



복잡한 배경위에 사용한 경우

Incorrect Use

심볼 및 로고는 제이루시의 이미지를 형성하는 중요한 요소이므로 항상 일관된 형태로 사용해야만 한다. 사용시 본 가이드에 제시된 예처럼 임의의 모양이나 색상의 사용은 아이덴티티 형성에 방해가 되므로 절대 사용을 금한다. 이 외의 사용규정은 디자인팀과 반드시 협의 하여야 한다.

Montserrat**Thin**

ABCDEFGHIJKLMNOPQRSTUVWXYZ
abcdefghijklmnopqrstuvwxyz

ExtraLight

ABCDEFGHIJKLMNOPQRSTUVWXYZ
abcdefghijklmnopqrstuvwxyz

Light

ABCDEFGHIJKLMNOPQRSTUVWXYZ
abcdefghijklmnopqrstuvwxyz

Regular

ABCDEFGHIJKLMNOPQRSTUVWXYZ
abcdefghijklmnopqrstuvwxyz

Medium

ABCDEFGHIJKLMNOPQRSTUVWXYZ
abcdefghijklmnopqrstuvwxyz

SemiBold

ABCDEFGHIJKLMNOPQRSTUVWXYZ
abcdefghijklmnopqrstuvwxyz

Bold

ABCDEFGHIJKLMNOPQRSTUVWXYZ
abcdefghijklmnopqrstuvwxyz

ExtraBold

ABCDEFGHIJKLMNOPQRSTUVWXYZ
abcdefghijklmnopqrstuvwxyz

Black

ABCDEFGHIJKLMNOPQRSTUVWXYZ
abcdefghijklmnopqrstuvwxyz

Typeface - English

지정서체는 제이루시 아이덴티티와 조화를 이루는 서체이다. 지정서체는 각종 시각전달 매체에 사용된다. 지정서체가 절대적인 것은 아니나 일반적인 상황에서는 사용을 유도하며, 규정 이외의 서체 사용도 특별한 규정없이 사용이 가능하다.

IBM Plex Sans KR / 100% * 105%

Thin	가나다라마바사아자차카타파하
ExtraLight	가나다라마바사아자차카타파하
Light	가나다라마바사아자차카타파하
Regular	가나다라마바사아자차카타파하
Text	가나다라마바사아자차카타파하
Medium	가나다라마바사아자차카타파하
SemiBold	가나다라마바사아자차카타파하
Bold	가나다라마바사아자차카타파하

SUIT

가나다라마바사아자차카타파하가나다라
 ABCDEFGHIJKLMNOPQRSTUVWXYZ
 abcdefghijklmnopqrstuvwxyz

SUIT체는 국문뿐만아니라 영문서체도 혼용가능한 서브 및 본문용 서체이다

Typeface - Korean

지정서체는 제이루시 아이덴티티와 조화를 이루는 서체이다. 지정서체는 각종 시각전달 매체에 사용된다. 지정서체가 절대적인 것은 아니나 일반적인 상황에서는 사용을 유도하며, 규정 이외의 서체 사용도 특별한 규정없이 사용이 가능하다.



Slogan

“스스로 빛나는”이라는 뜻의 슬로건은 제이루시의 브랜드가치를 좀 더 각인시켜주는 요소이다. 단독으로 사용하는 경우는 없고 시그니처 세로형 버전과 같이 사용한다.



JLUCY IDENTITY GUIDELINES

Application System

- A.S 01 명함
- A.S 02 대봉투
- A.S 03 소봉투
- A.S 04 사원증
- A.S 05 다이어리
- A.S 06 펜
- A.S 07 X배너
- A.S 08 캐리어백
- A.S 09 쇼핑백
- A.S 10 부서안내사인

Front



Back



Business Card

명함은 대외활동 시 가장 먼저 주고받는 중요한 매체이므로 정확하고 일관된 관리와 운용이 필요하다. 명함은 전, 후면으로 인쇄하여 사용하며 제작서 본 항에 예신 된 규정대로 면밀히 검토한 후 규격, 색상, 위치 등을 준수하여 제작하여야 한다.

규격: 85 X 55mm 지질 : 아르떼 울트라화이트 310g

후가공 : 전면 로고 은박(유광) 22 X 5mm

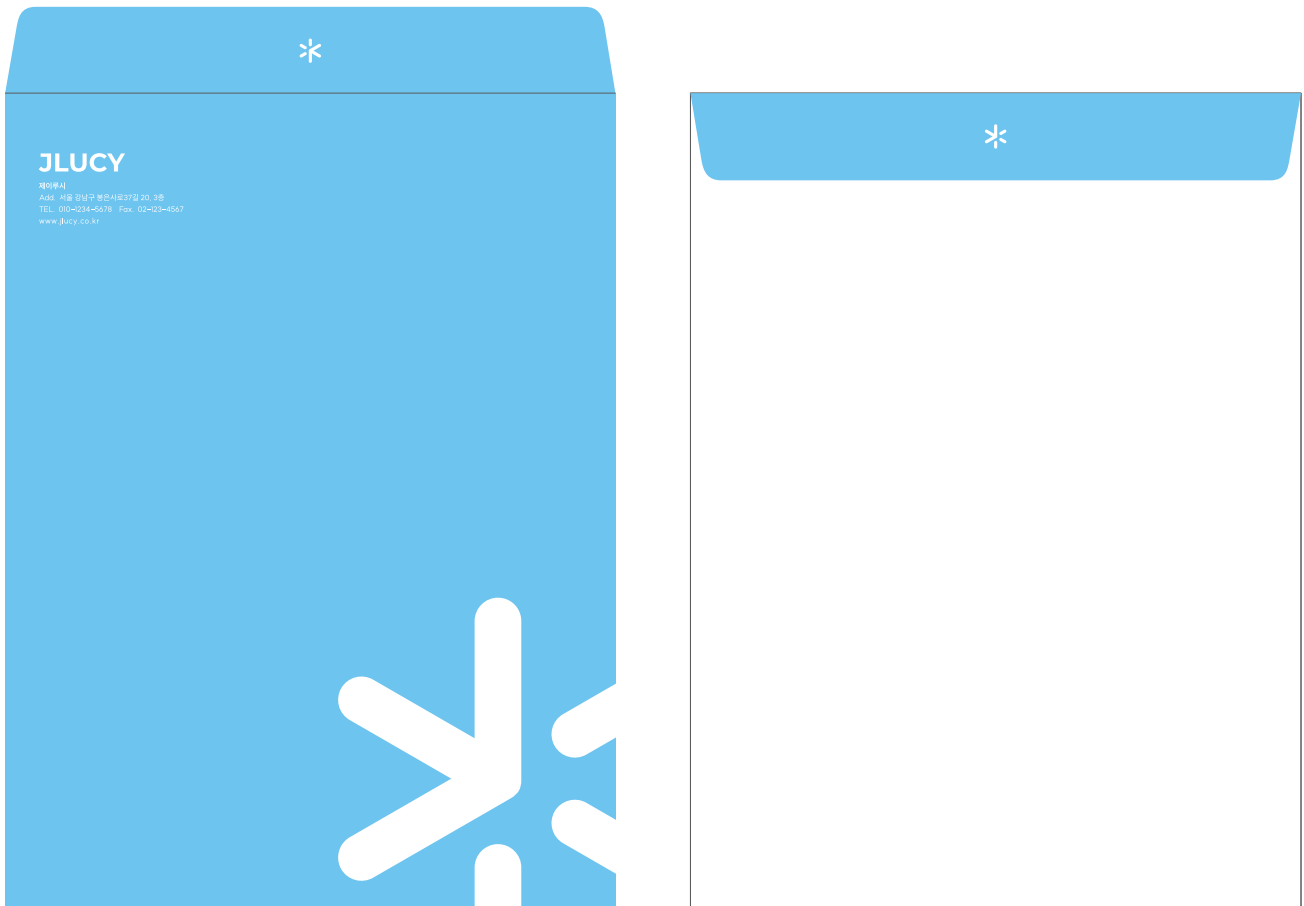

Big Envelope

대봉투는 대내외의 공식적인 통신 수단으로 활용되는 아이템으로써 제이루시의 이미지를 정확하게 전달할 수 있도록 정확하고 일관된 관리와 운용이 필요하다. 브랜드의 표기는 기본 시스템에 제시되어 주소 배열 규정에 준하여 사용하도록 하며 위에 제시된 규정을 준수한다.

규격: 330 X 245mm

지질 : 백색 모조지 120g

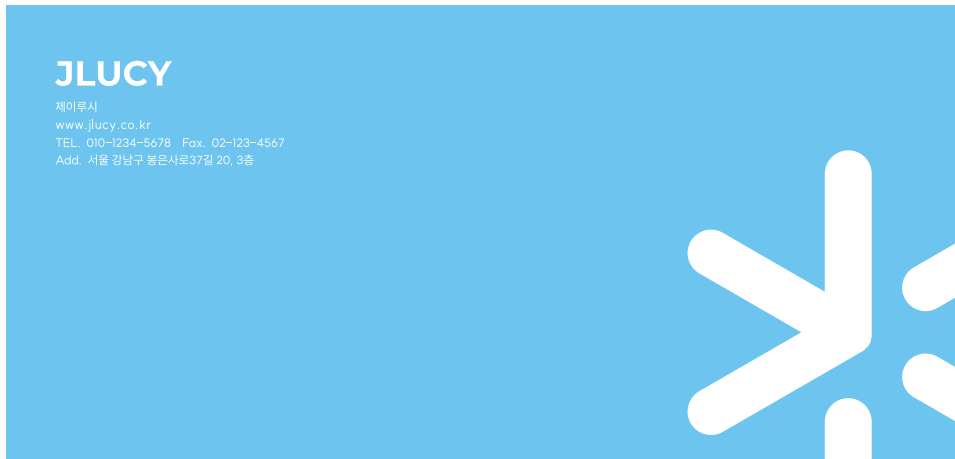

Small Envelope

소봉투는 대내외의 공식적인 통신 수단으로 활용되는 아이템으로써 제이루시의 이미지를 정확하게 전달할 수 있도록 정확하고 일관된 관리와 운용이 필요하다. 브랜드의 표기는 기본 시스템에 제시되어 주소 배열 규정에 준하여 사용하도록 하며 위에 제시된 규정을 준수한다.

규격: 220 X 105mm

지질 : 백색 모조지 120g



ID Card

ID 카드는 제이루시의 임직원임을 증명하고 회사에 대한 소속감을 심어주는 아이템으로 직원용과 방문용으로 구분되어 있다. 제작 시 주어진 규격, 색상, 인쇄 서체, 재질 등 관련 규정을 반드시 준수하여 제이루시의 통일된 이미지를 대내외적으로 잘 표현할 수 있도록 한다.

규격: 60 X 92mm

지질 : 카드제작용 특수인쇄

130

130

185



185



Diary

다이어리는 대외적으로 JLUCY의 이미지를 전달하는 데에 효과적이다. 위 디자인에 준하여 크기 및 비례는 휴대와 수납이 용이한 포켓사이즈로 제작한다.

규격: B6(130 X 185mm) or 32절 (126 X 185mm)
표지 원단: PU 원단(인조가죽), 뉴포트 블루
내지 디자인: 월간 + 노트

제본 양식: 양장제본(친환경)
표지 디자인: 로고 박
포켓: 명함 + 펜

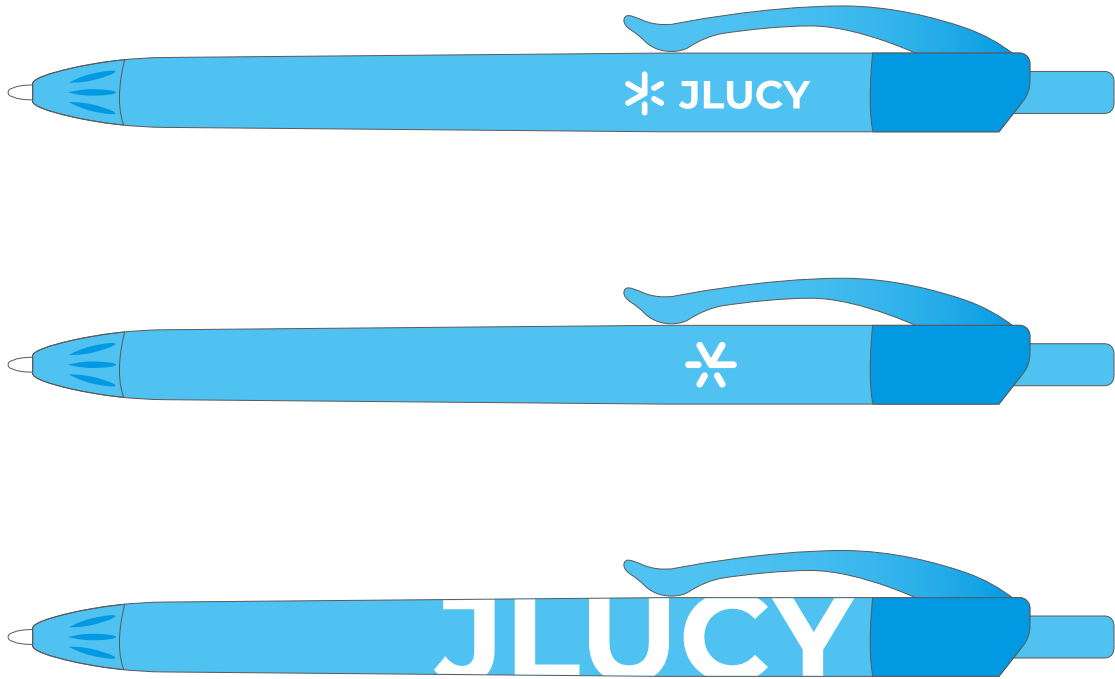

Pen

프로모션 아이템은 기업의 업무 및 메시지를 대내외적으로 전달하여 제이루시 이미지를 형성시키는 커뮤니케이션 매체이다. 정확하고 일관된 관리가 필요하며 제작 시, 원본파일을 토대로 제작한다.

규격: 140 X 10mm



X Banner

X 배너는 JLUCY라는 마케팅 회사에 대한 전반적인 설명이나 특징 또는 강점들을 간략하게 전달할 수 있는 홍보매체이다. 기본 틀을 유지하되 주제나 내용에 따라 다양하게 응용될 수 있다.

규격: 600 X 1800mm / PET



Carrier Bag

캐리어백은 상품 및 기념품을 운반하는 용도로 사용되며 제이루시의 이미지를 형성시키는 커뮤니케이션 매체이다. 정확하고 일관된 관리가 필요하며 제작 시, 원본파일을 토대로 제작한다.

규격: 300 X 230 X 155mm 소재 : PC + ABS
인쇄 : 실크인쇄

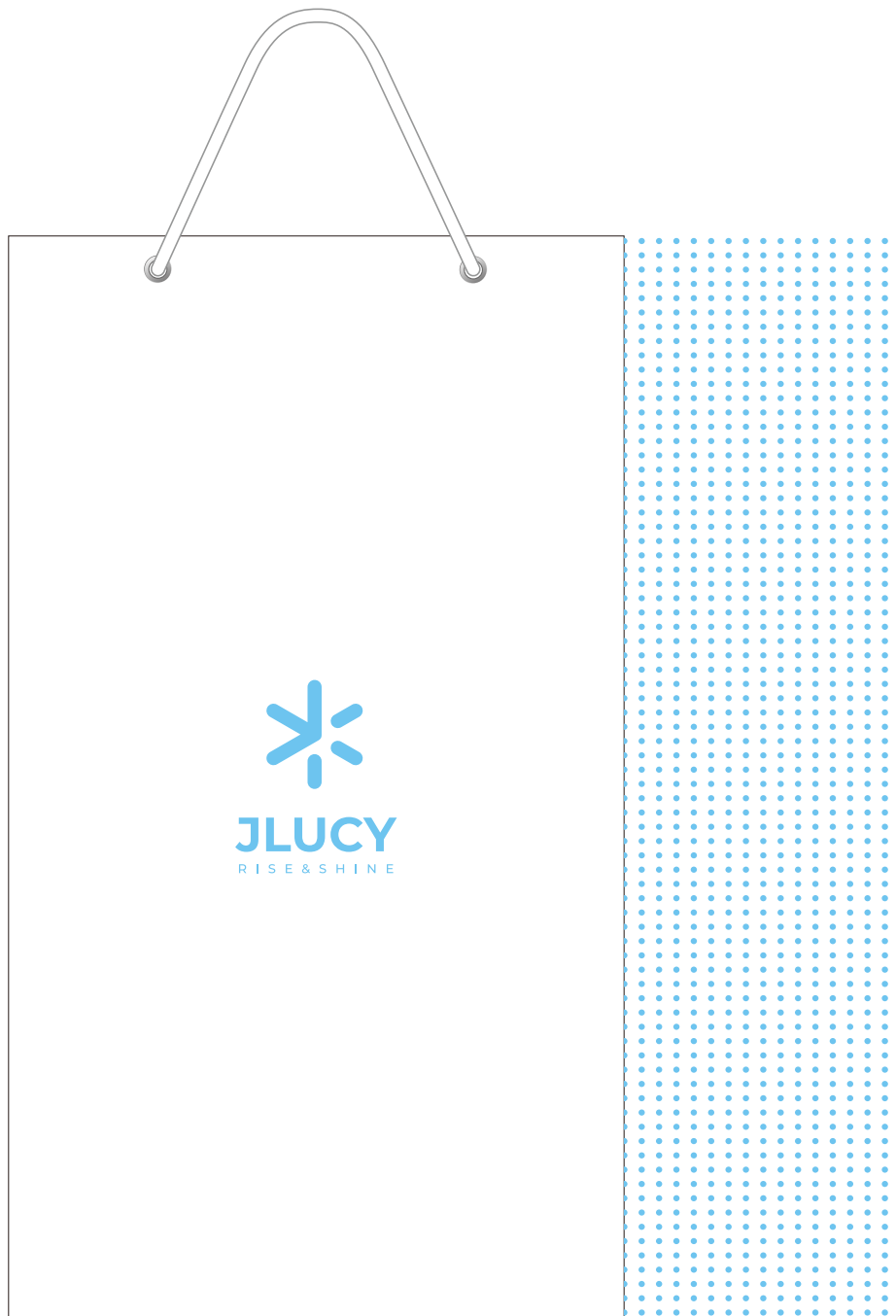

Shopping bag

쇼핑백은 내용물을 보호하는 단순한 기능 외에도 행사 시상품 및 기념품 등을 운반하는 용도로 사용되며, 제이루시의 홍보 및 이미지를 전달하는데 큰 역할을 하는 아이템이다. 정확하고 일관된 관리가 필요하며 제작 시, 원본파일을 토대로 제작한다.

규격: 250 X 360 X 80mm

부서안내 시안 A



부서안내 시안 B



부서안내 시안 C



부서안내 시안 D



Signage

부서사인물은 방문한 고객의 안내와 편의를 위해 건물 내부에 설치하여 각 부서 위치를 안내 및 유도한다.

규격: 200 X 80mm 또는 300 X 120mm